

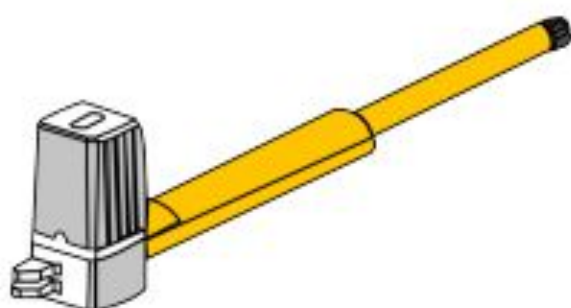

ECO-BAT350



MANUAL DE CONFIGURACIÓN ECO-BAT350

Correo electrónico:
info@motorespersianas.com

Tel.: +34 93 100 09 15
+34 91 101 93 89

Dirección: C. Ferrocarrils Catalans 43, local. 08038 Barcelona

www.motorespersianas.com

INDICACIONES DE SEGURIDAD





Es importante por su seguridad seguir las siguientes instrucciones:

- 1.** Asegúrese de que el voltaje de alimentación de uso coincida con el voltaje de alimentación de la puerta (AC220V). Los niños tienen prohibido tocar los dispositivos de control o los mandos.
- 2.** El mando se controla mediante un modo de un solo botón o un modo de tres botones (consulte las instrucciones del mando). El motor principal y la puerta pueden desbloquearse con una llave de desbloqueo y la puerta se puede accionar manualmente después del desbloqueo.
- 3.** Asegúrese de que no haya nadie alrededor del motor principal o la puerta cuando se acciona el motor. Deje de usarlo temporalmente si el motor principal necesita reparación o regulación.
- 4.** La instalación y el mantenimiento de los productos deben ser realizados por profesionales.

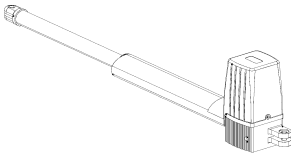
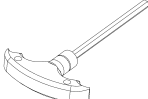
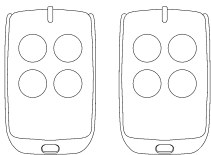
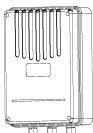
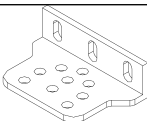
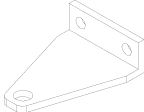
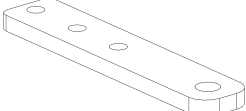

ELEMENTOS EN EL KIT

CONTIENE

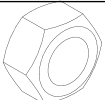
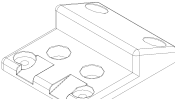
No	Imagen	Nombre	Cantidad
1		Motor principal	2
2		Llave de desbloqueo	1
3		Mandos	2
4		Cuadro de control	1
5		Soporte de pared	4
6		Soporte frontal	2
7		Soporte de conexión	2
8		Tornillo de fijación (corto)	2
9		Tornillo de fijación (largo)	2
10		Tornillo M8x25	4
11		Tuerca M8	8
12		Tope de seguridad	1

OPCIONAL

No	Imagen	Nombre	Cantidad
1		Sensor infrarrojo	1
2		Teclado inalámbrico	1
3		Lámpara de alarma	1
4		Cerradura electrónica	1
5		Baterías	2

ESPECIFICACIONES TÉCNICAS

Modelo	ECO-BAT350
Alimentación	220V/50Hz
Potencia	80W
Velocidad de operación	18~22 segundos para 90°
Max.peso soportado por un brazo	300Kg
Longitud máx. de la puerta	3m
Carrera máx. del pistón	34cm
Fuerza máx.	1500N
Rango del mando	30m
Modo de operación del mando	Un único botón o de tres botones
Batería	DC24V (4.5AH o 9.0AH)
Ruido	≤58dB
Máx. de mandos	25
Frecuencia	433.92 MHz
Temperatura de trabajo	-20°C ~ +70°C
Peso del producto	17Kg



ADVERTENCIAS

- Nunca deje caer, martille, taladre o sumerja el motor.
- Mantenga el cable de alimentación en su posición todo el tiempo.
- Asegúrese de leer las instrucciones de seguridad previas a realizar la instalación
- Una instalación inadecuada puede derivar en el daño del equipo

INSTALACIÓN

ESQUEMA DE INSTALACIÓN

El sistema de puerta batiente BAT/350 es aplicable en puertas con un peso menor a 300 kg y una longitud inferior a 3m

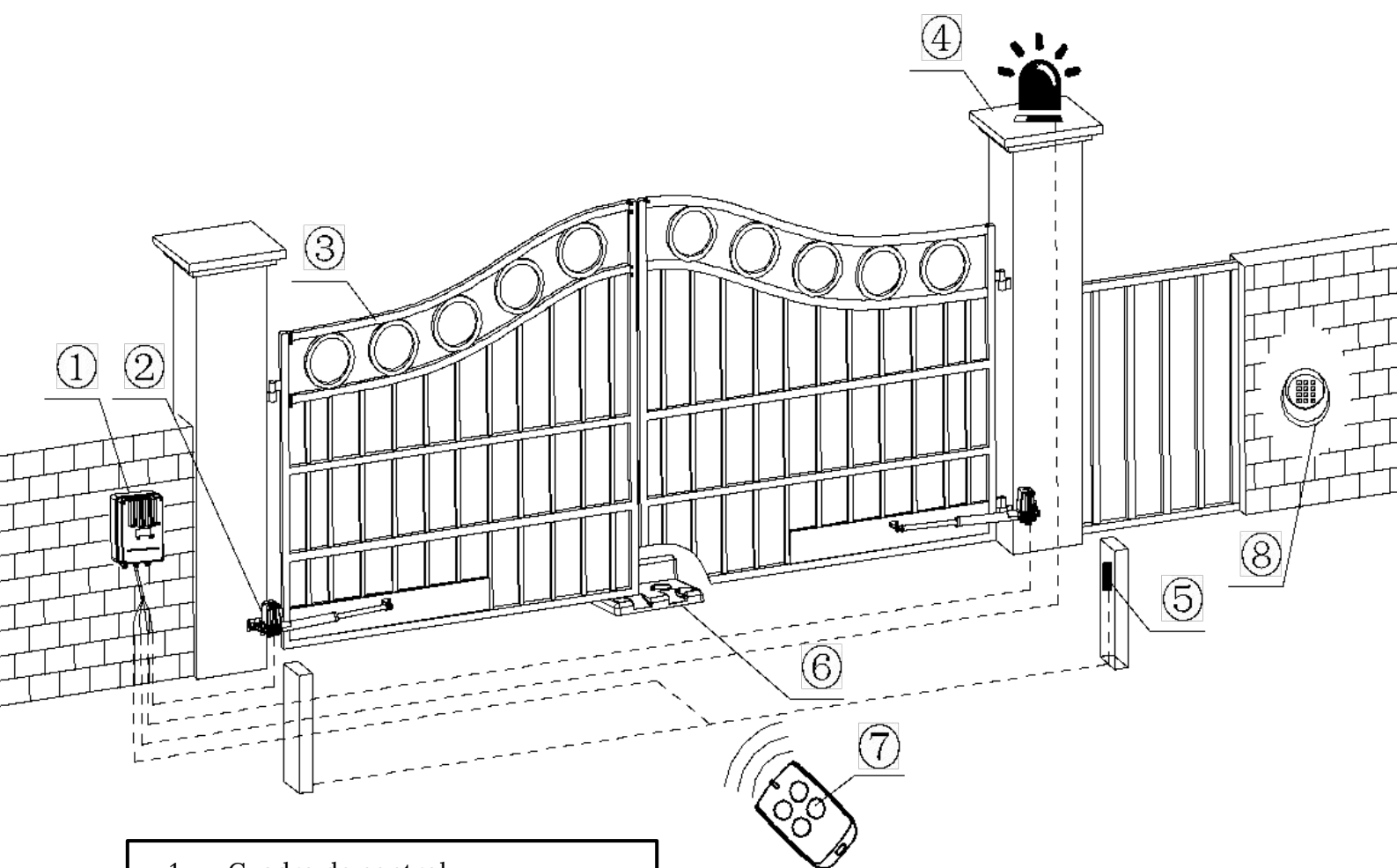

1. Cuadro de control.
2. Motor.
3. Puerta.
4. Alarma (opcional).
5. Sensor infrarrojo (opcional).
6. Tope de seguridad.
7. Mando.
8. Teclado inalámbrico (opcional).

DIMENSIONES

MOTOR

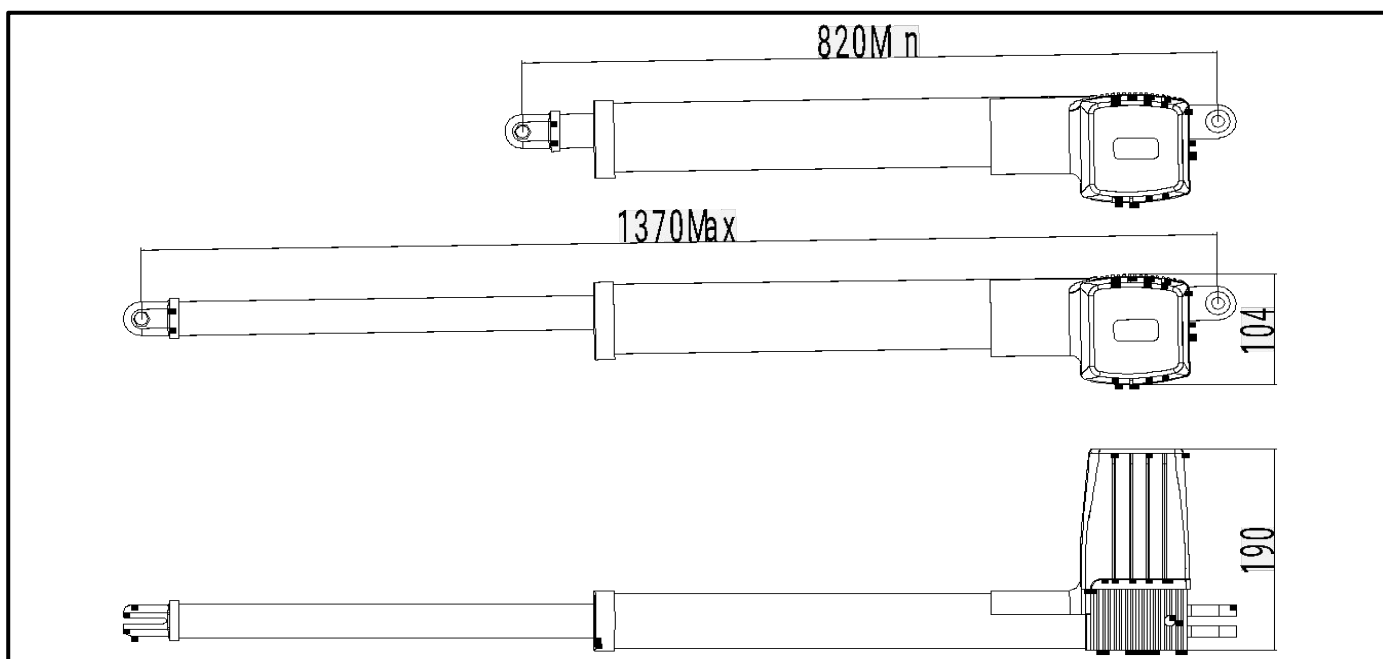

SOPORTE DE MONTAJE

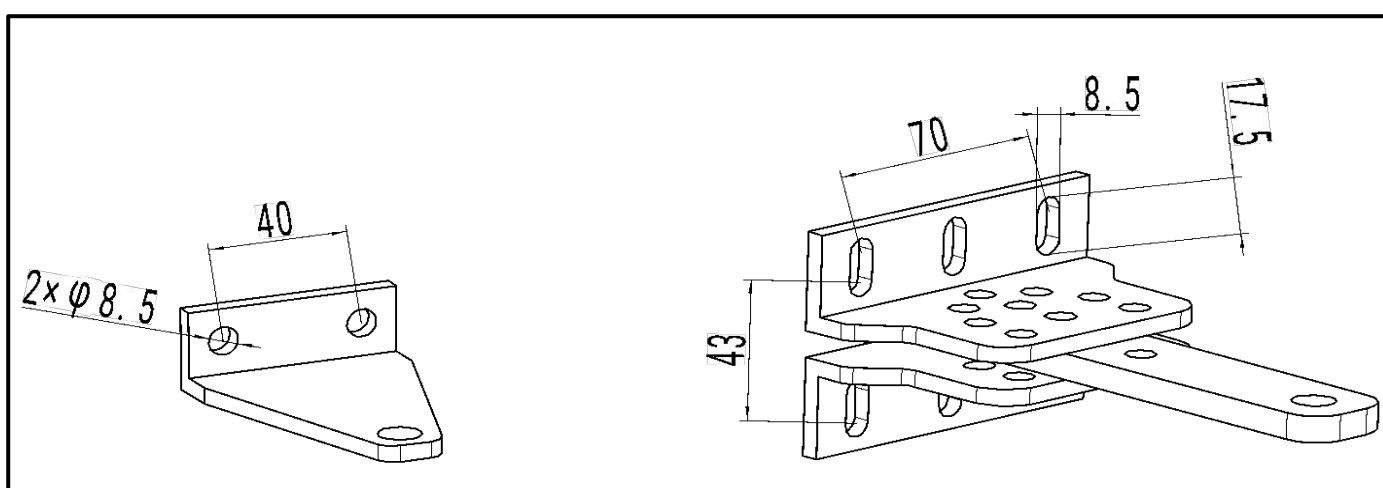

Las dimensiones están expresadas en milímetros

PASOS PARA LA INSTALACIÓN

PREPARACIÓN ANTES DE LA INSTALACIÓN DEL MOTOR PRINCIPAL

1. Antes de instalar el motor de puerta batiente ECO 350, asegúrese de que la puerta esté correctamente instalada y que pueda abrir/ cerrar manualmente con facilidad, asegúrese también que los topes de seguridad evitan que la puerta continúe moviéndose , es decir , que tenga topes mecánicos ya que el motor para por presión.

2..La altura recomendada para instalar el motor es de 300 - 800 mm desde el suelo, también asegúrese de que los puntos donde sujetará las placas de montaje sean firmes y fiables.

CABLEADO Para asegurar el funcionamiento de la puerta es necesario proteger los cables de cualquier daño, para ello, utilice tubo corrugado o similar .

El tubo corrugado debe dirigirse hacia abajo, para prevenir que el agua de la lluvia entre a través de los cables al cuadro de maniobras.

SOPORTE DEL MONTAJE: Es recomendable el uso de una varilla del 8-10 mm con taco químico, lo que garantizara que el motor se mantenga firme. Si es posible soldar también es factible.

ACCESORIOS: Antes de instalar el motor, instale el soporte de pared según cotas de manual. Una vez colocado proceda a conectar la placa, y montar el soporte frontal en la puerta. Nota: Asegúrese de que el soporte principal y el soporte de conexión estén al mismo nivel.

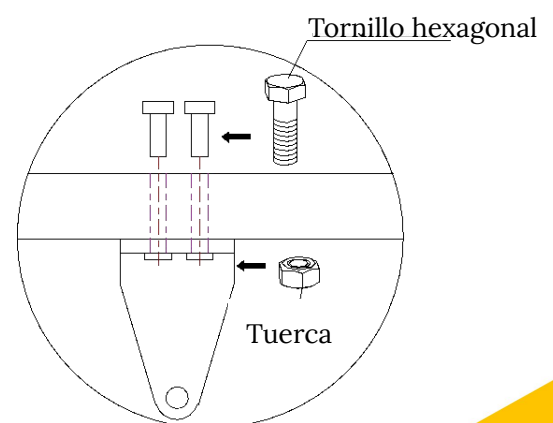
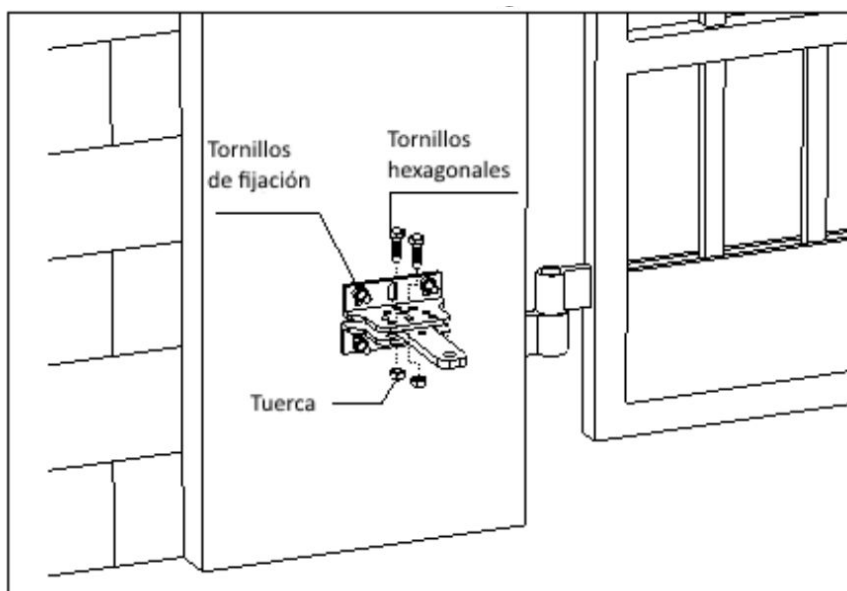

Posición en las que se puede conectar soporte de pared :

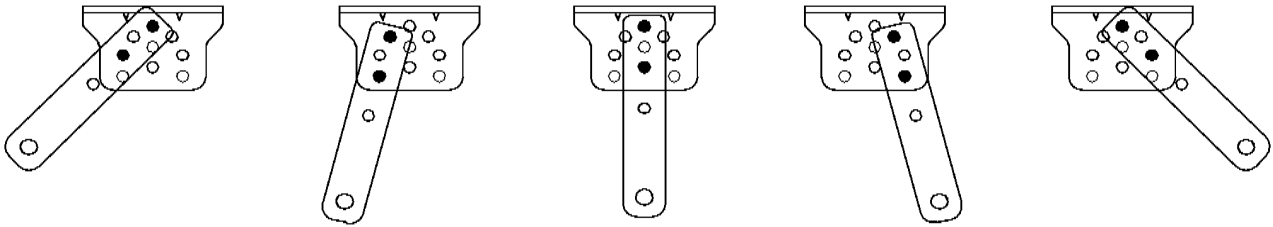

DESBLOQUEO DEL MOTOR: Antes de la instalación desbloquee el motor. Para ello retire la tapa, inserte la llave de desbloqueo, rote la llave hasta que se desbloquee como se muestra en la imagen a continuación.

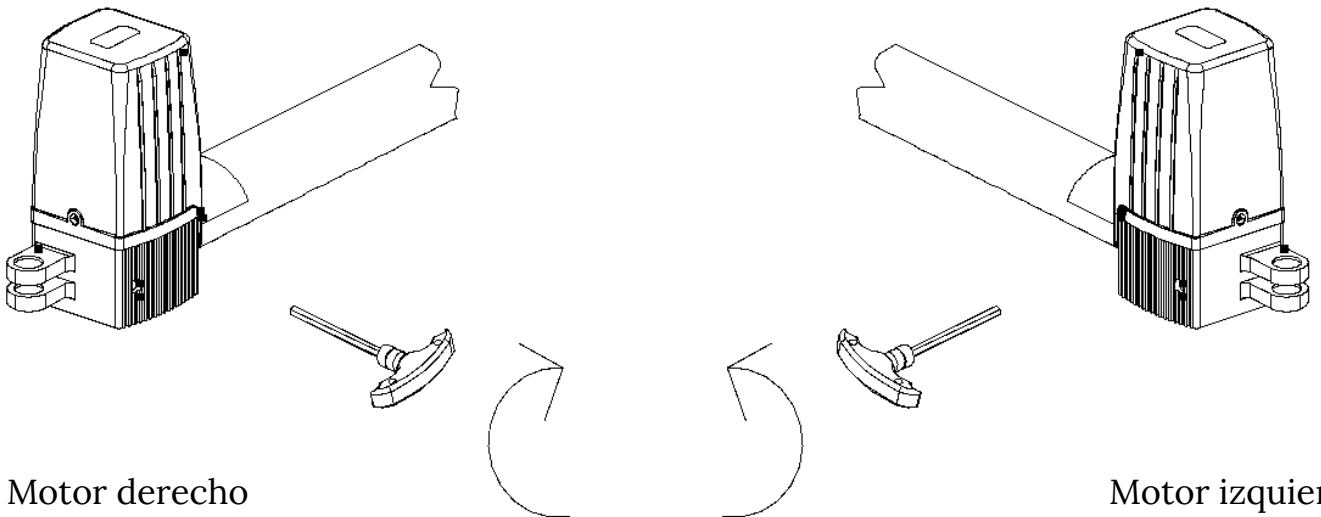

La parte trasera del motor y el soporte de conexión deben acoplarse haciendo uso de los tornillos de fijación largos, manualmente ajuste el brazo del motor a la largura deseada, y finalmente ajuste el brazo al soporte frontal haciendo uso del tornillo fijacion corto suministrado. Empuje la puerta para asegurarse que la instalación se realizó correctamente y la puerta no colisiona ni se atasca. En la imagen a continuación se puede observar el proceso descrito

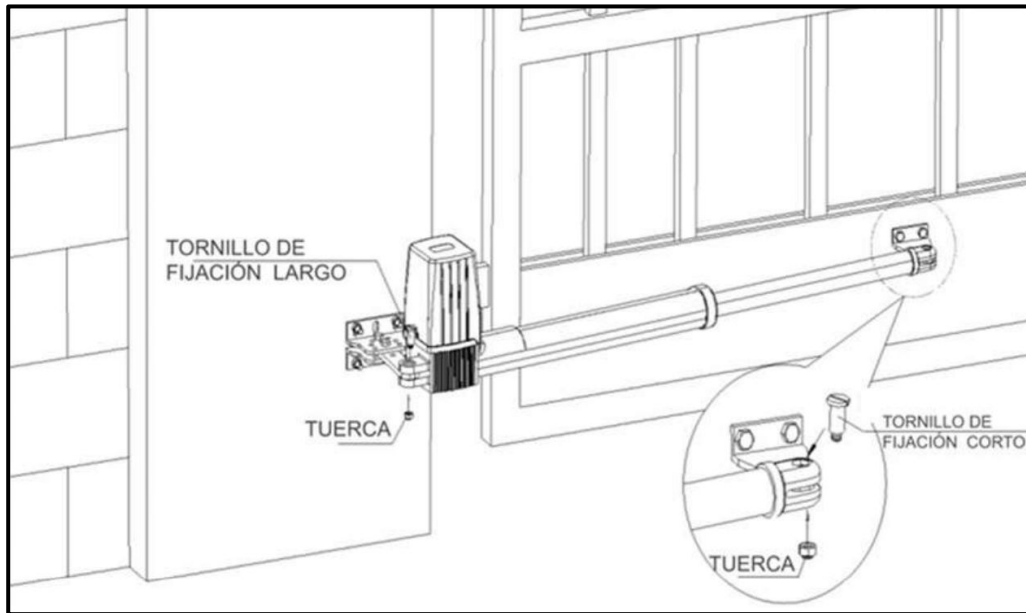

COTAS DE MONTAJE

	A	B	C	D max	E	F	L
	190	240	100	110°	75	70	1300
	200	220	80	110°			1295
	220	170	30	120°			1297
	230	210	70	120°			1347

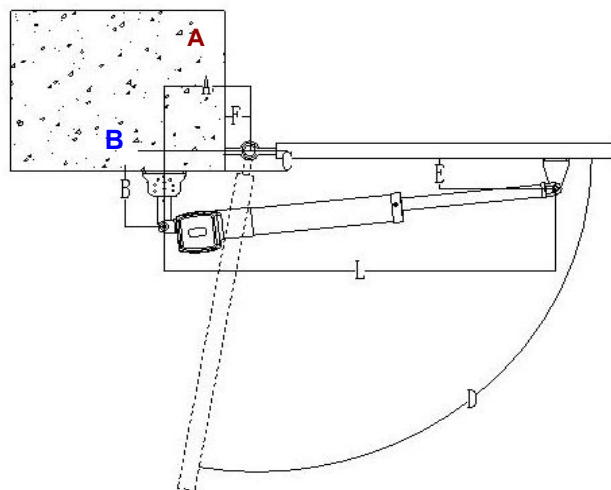

UNIDAD DE CONTROL

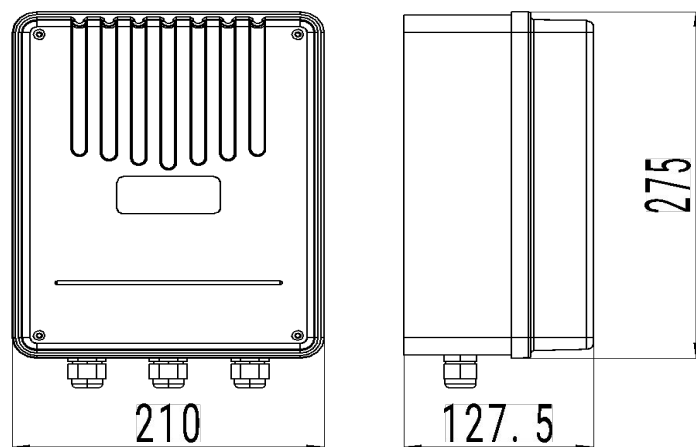

Las dimensiones están expresadas en milímetros

INDICACIONES DE SEGURIDAD

Para garantizar la seguridad, cuando la puerta se abra, el tope de seguridad debe estar instalado en la posición del límite de apertura, para prevenir que el mecanismo de la puerta exceda su rango de apertura. De igual manera, el tope de seguridad debe de estar instalado en la posición límite del cierre de la puerta.

Antes de instalar el motor, asegúrese de que el motor y todos los componentes tengan un buen desempeño mecánico y que la puerta pueda operarse de manera manual con facilidad.

El cuadro de maniobras puede operar un solo motor, o dos motores si se desea.

Una vez acabada la instalación, asegúrese de que al desbloquear el motor/es puedan moverse con facilidad manualmente .

Si instalo una fotocélula (opcional) asegúrese de que ésta actúe correctamente, es decir , al cerrar la puerta, si pasa caminando, la fotocélula actúa y abre la puerta por seguridad.

CABLEADO UNIDAD DE CONTROL

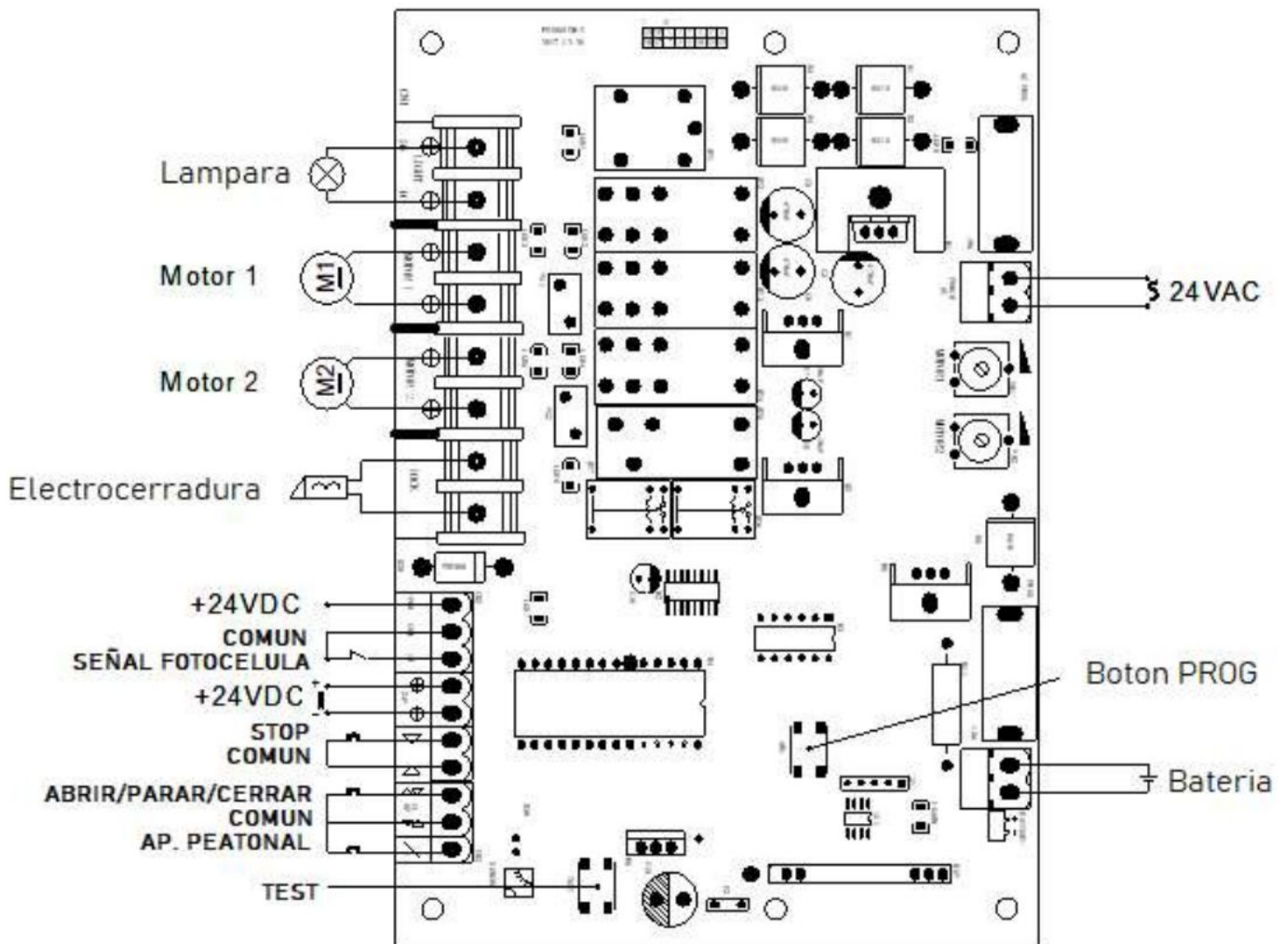

CONECTOR DE SEÑALES

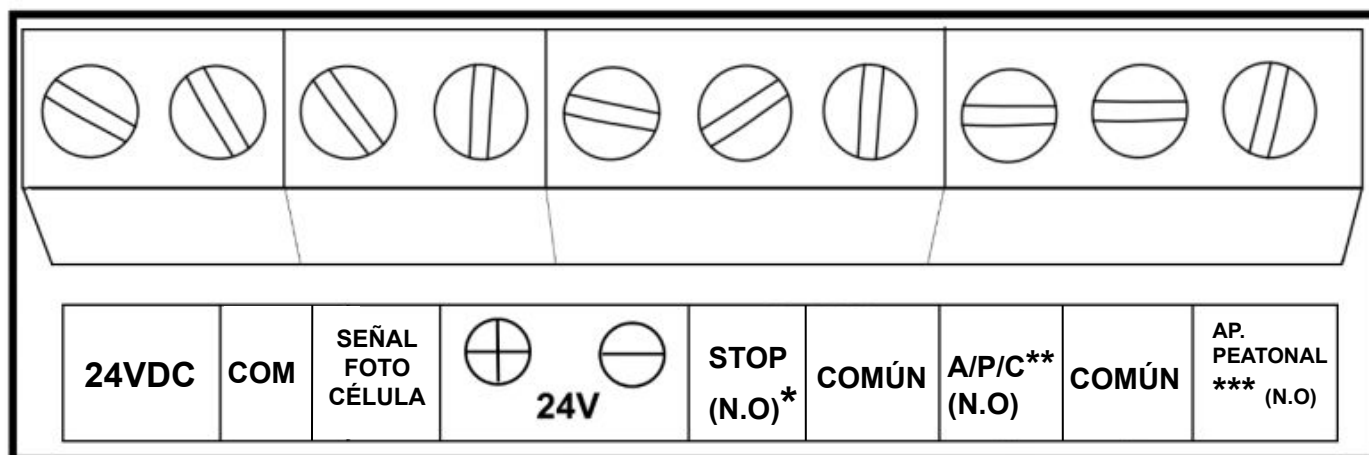

24VDC	Conexión de la alimentación de una fotocélula a 24V
COM	Conexión del común de una fotocélula
SEÑAL FOTOCE.	Conexión de la señal de una fotocélula
24V +	Conexión de la alimentación de los accesorios 24V
24 V -	Conexión de la alimentación de los accesorios 0V
STOP (N.O)	Conexión de un contacto N.O con la función de parar
COMÚN	Común de un contacto N.O con la función de parar
A/P/C (N.O).	Conexión de un contacto N.O con la función de Abrir/Parar/Cerrar
COMÚN	Común de contactos N.O
AP. PEATONAL (N.O)	Conexión de un contacto N.O con la función de realizar la apertura de una sola puerta

*N. O. = Normalmente Abierto

**A/P/C - Contacto destinado a Abrir/Parar/Cerrar. Cada pulso emitido desde el contacto abrirá, otro parará, otro cerrará, otro parará y así sucesivamente.

***AP. PEATONAL - Contacto destinado a abrir una sola hoja de la puerta (La conectada al motor 1), en las instalaciones que tengan una puerta de dos hojas instaladas. Este contacto está pensado para la apertura a posibles peatones.

CONECTOR DE POTENCIA

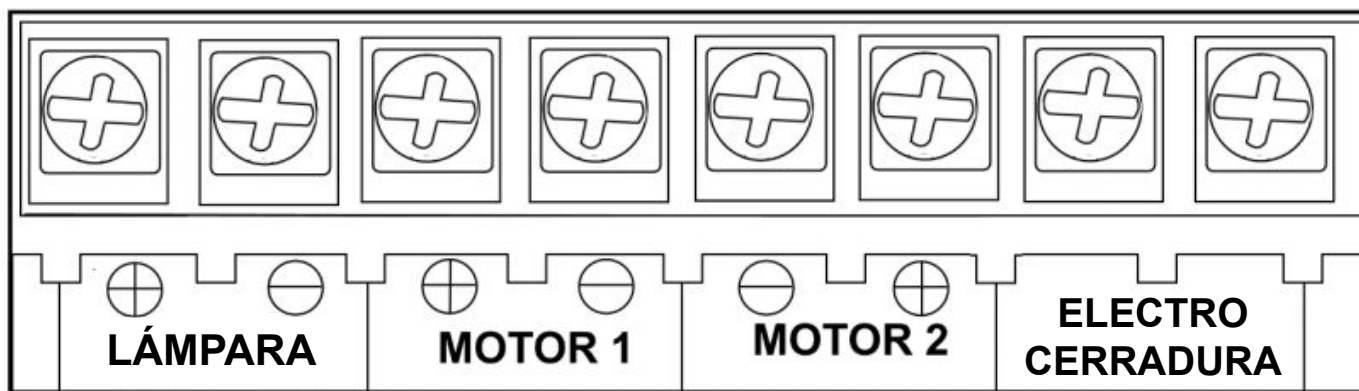

LÁMPARA +	Conexión del cable rojo (+) de la lámpara de señalización
LÁMPARA -	Conexión del cable negro (-) de la lámpara de señalización
MOTOR 1 +	Conexión del cable rojo (+) del motor 1
MOTOR 1 -	Conexión del cable negro (-) del motor 1
MOTOR 2 -	Conexión del cable negro (-) del motor 2
MOTOR 2 +	Conexión del cable rojo (+) del motor 2
ELECTROCE.	2 terminales destinados a la conexión de una electrocerradura de 12V

CIERRE DE EMERGENCIA

Si la fotocélula falla, la puerta no podrá cerrarse. Si esto ocurre, puede cerrar la puerta ignorando la fotocélula dando cuatro órdenes de cierre consecutivas. Esto puede hacerse con un emisor o un pulsador conectado al contacto de Abrir/Parar/Cerrar.

FOTOCÉLULAS

FOTOCÉLULA EMISOR-RECEPTOR

Función de fotocélula emisor-receptor: En el proceso de cierre, cuando se corta el rayo infrarrojo de la fotocélula, la puerta se abrirá inmediatamente para proteger la seguridad del usuario y de la propiedad. La distancia entre el receptor y el emisor de la fotocélula no debe ser inferior a 2 metros, de lo contrario afectará a la inducción de la fotocélula. Si conecta la fotocélula de infrarrojos, elimine el puente entre IR y COM que viene de fábrica en el cuadro de maniobras .

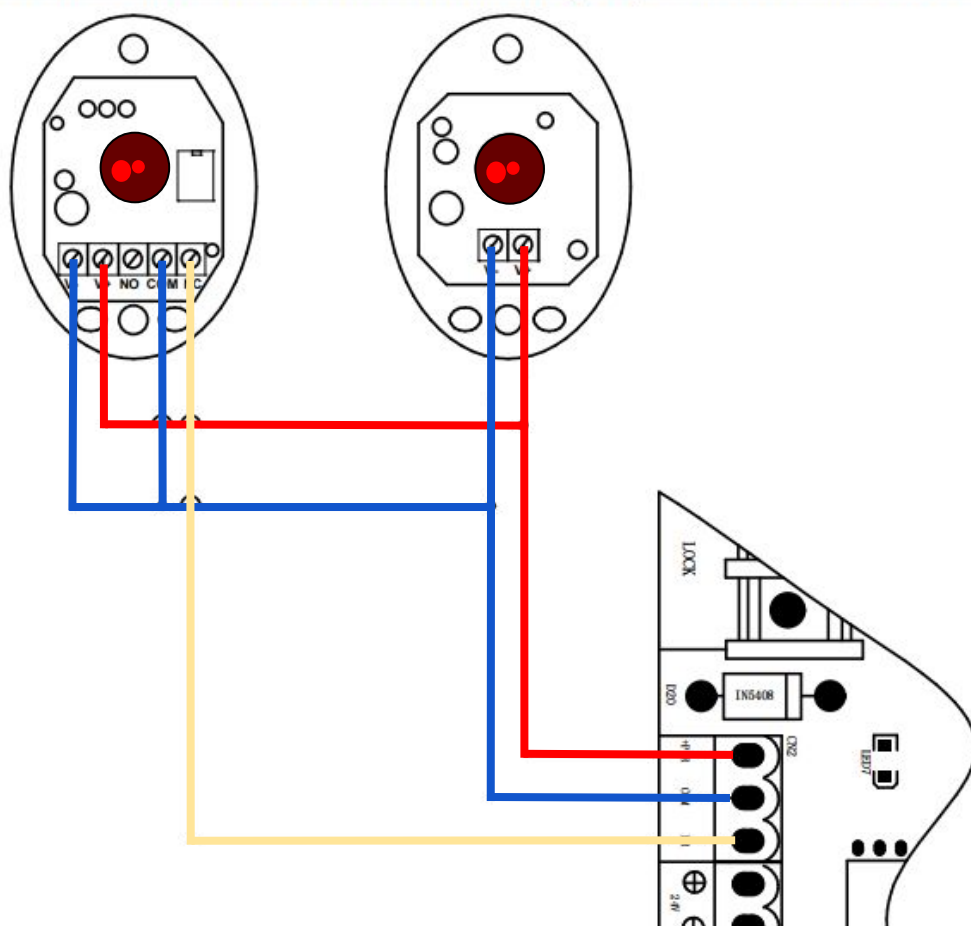

FOTOCÉLULAS

FOTOCÉLULA DE ESPEJO

Función de fotocélula de espejo: En el proceso de cierre, cuando se corte el rayo infrarrojo emitido por el emisor y rebotado por la célula espejo, la puerta se abrirá inmediatamente para proteger la seguridad del usuario y de la propiedad. La distancia entre el receptor de la fotocélula y el espejo no debe ser inferior a 2 metros, de lo contrario afectará la inducción de la fotocélula. Si conecta la fotocélula de espejo, elimine el puente entre IR y COM que viene de fábrica en el cuadro de maniobras .

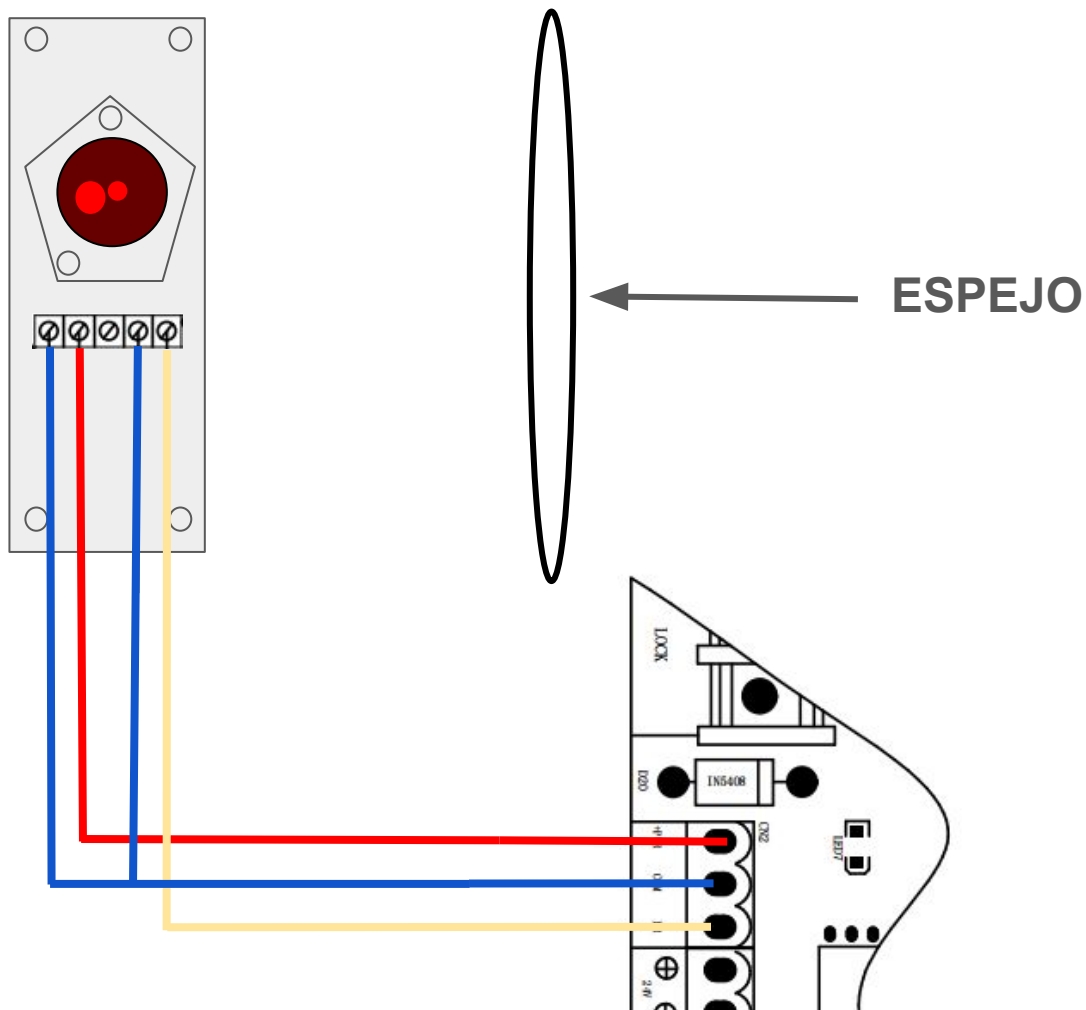

BATERÍA AUXILIAR

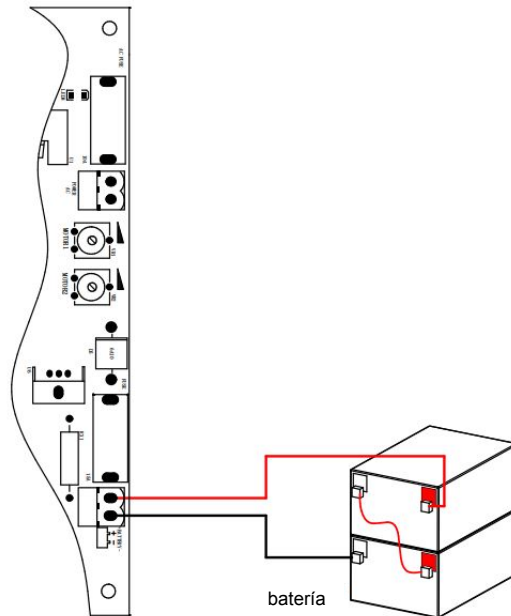

PANEL SOLAR

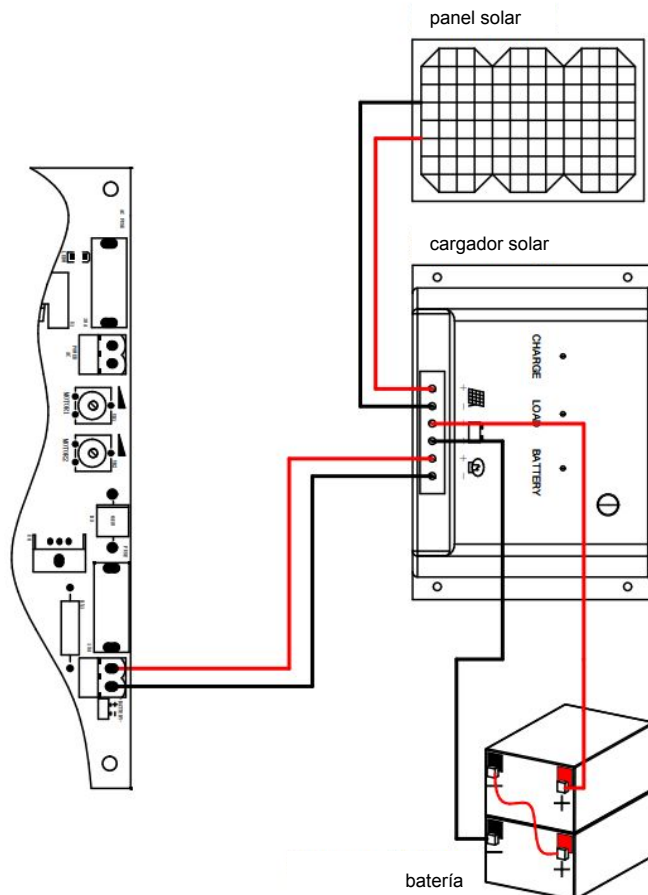

PARÁMETROS AJUSTABLES

DIP SWITCH

DIP 1: NOTA: (En caso de ser una puerta de dos hojas es muy recomendable tener el DIP 1 en ON).

Si se pone a ON el motor 2 empieza a cerrar 5 segundos antes que el 1. Sólo hace el retardo en el cierre, para abrir empiezan los dos motores a la vez. Sirve para que las hojas lleguen siempre a la posición de cierre en el orden correcto.

OFF: Desactivado.

DIP 2: ON: Si se pone a ON los motores medio segundo en la dirección de cierre antes de empezar a abrir. Es útil si se instala una cerradura eléctrica (no incluida en el kit), para que se libere correctamente antes de la apertura.

OFF: Desactivado.

DIP 3: ON: Cancela de 1 hoja.

OFF: Cancela de 2 hojas.

DIP 4 : no tiene función

DIP 5 y 6: DIP 5 OFF DIP 6 OFF: cierre automático desactivado. DIP 5 OFF DIP 6 ON: cierre automático activado después de 5s. DIP 5 ON DIP 6 OFF: cierre automático activado después de 10 s. DIP 5 ON DIP 6 ON: cierre automático activado después de 60 s.

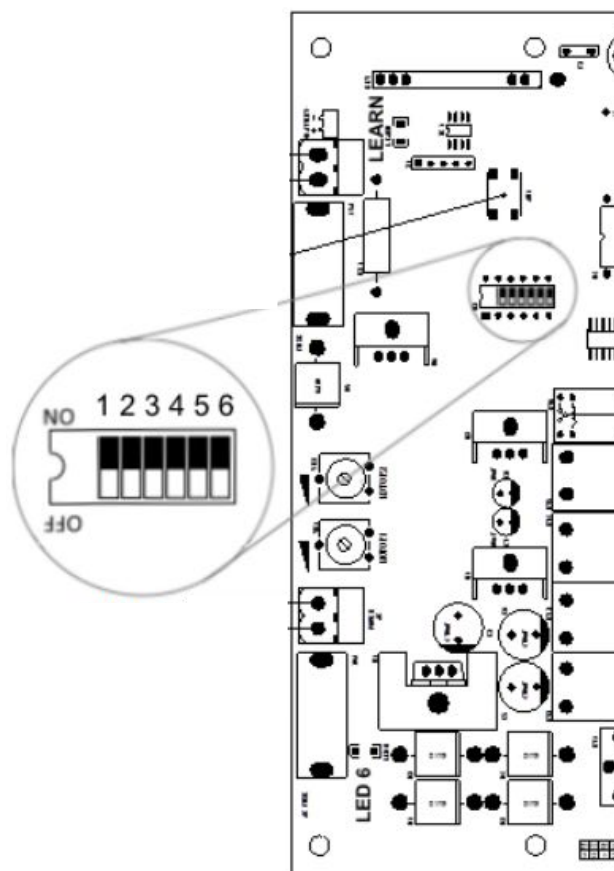

REGULACIÓN DE LA SENSIBILIDAD

Ajuste la sensibilidad del obstáculo: El ajuste de VR1 en el sentido de las agujas del reloj aumentará la sensibilidad ante un obstáculo del motor 1; El ajuste de VR2 en el sentido de las agujas del reloj aumentará la sensibilidad ante obstáculo del motor 2.

AUTOAPRENDIZAJE DE LOS TIEMPOS DE TRABAJO

El cuadro memoriza automáticamente los recorridos de la puerta y programa automáticamente la ralentización de las hojas en proximidad de los topes tras efectuar 2 maniobras completas.

CONFIGURACIÓN DE MANDOS



MANDOS

Los emisores funcionan en un modo de paso a paso con un solo pulsador. El cuadro de maniobras puede memorizar hasta 25 mandos. Una pulsación abre, la siguiente para, la siguiente cierra, la siguiente para y así sucesivamente. Puede programar cualquiera de los pulsadores del emisor.

PROGRAMAR MANDO

En el cuadro de maniobras del motor presione el botón de programación **S1**. El indicador LED LEARN se encenderá. Presione dos veces el botón del mando a programar. El LED parpadea repetidamente y luego se apaga.

ELIMINAR TODOS LOS MANDOS

Para eliminar todos los mandos previamente programados deberá presionar el botón de programación **S1** situado en el cuadro de maniobras. Mantenga pulsado **S1** hasta que el indicador LED se apague. Todos los mandos han sido eliminados.

SOLUCIÓN DE PROBLEMAS

Problemas	Posibles Causas	Soluciones
La puerta no se puede abrir o cerrar normalmente y el LED no se enciende.	<ol style="list-style-type: none"> 1. La energía está apagada. 2. El fusible está quemado. 3. Cableado de alimentación de la placa de control con problema. 	<ol style="list-style-type: none"> 1. Encienda la fuente de alimentación. 2. Compruebe el fusible, cambie el fusible si está quemado. 3. Vuelva a realizar el cableado de acuerdo con las instrucciones.
La puerta puede abrirse pero no cerrarse.	<ol style="list-style-type: none"> 1. Cableado de fotocélula con problema. 2. Montaje de la fotocélula con problemas. 3. La fotocélula está bloqueada por objetos. 4. La sensibilidad del obstáculo es demasiado alta. 	<ol style="list-style-type: none"> 1. Si no conecta la fotocélula, asegúrese de que el IR y el COM estén en cortocircuito; Si conecta el sensor de infrarrojos, asegúrese de que el cableado sea correcto y que la fotocélula sea N.C. 2. Asegúrese de que la posición de montaje de la fotocélula pueda alinearse mutuamente. 3. Retire el obstáculo. 4. Reducir la sensibilidad del obstáculo.
El control remoto no funciona.	<ol style="list-style-type: none"> 1. El nivel de batería del control remoto es bajo. 2. El aprendizaje del control remoto no está completo. 	<ol style="list-style-type: none"> 1. Cambie la batería del control remoto. 2. Vuelva a realizar el aprendizaje por control remoto.
Presiono el botón ABRIR, CERRAR, la puerta no se mueve, el motor tiene ruido.	El movimiento de la puerta no es suave.	Según la situación real para ajustar el motor o la puerta.
Salta el diferencial	Cortocircuito en la línea de alimentación o cortocircuito en la línea del motor.	Revise el cableado.
La señal del mando a distancia es demasiado corta.	La señal está bloqueada.	Conecte la antena del receptor externo, 1,5 metros sobre el suelo.
La puerta se mueve a la posición media para detenerse o retroceder.	<ol style="list-style-type: none"> 1. La fuerza de salida del motor no es suficiente. 2. La sensibilidad del obstáculo es demasiado alta. 3. La puerta se encuentra con un obstáculo. 	<ol style="list-style-type: none"> 1. Compruebe si la potencia del transformador es normal, si no, cambie el transformador. 2. Ajuste el VR1, VR2. 3. Retire el obstáculo.

The image features a central white circle containing a yellow circle with the letters 'M&B' in a black serif font. The background is split diagonally from the bottom-left to the top-right, with black on the upper-left and yellow on the lower-right. The white circle is centered on the diagonal line.

M&B